

## El Neoliberalismo:

# Zapatismo en el Ciberespacio

Parte de una serie de apuntes interconectados preparados por Acción Zapatista de Austin ([www.utexas.edu/students/nave](http://www.utexas.edu/students/nave))

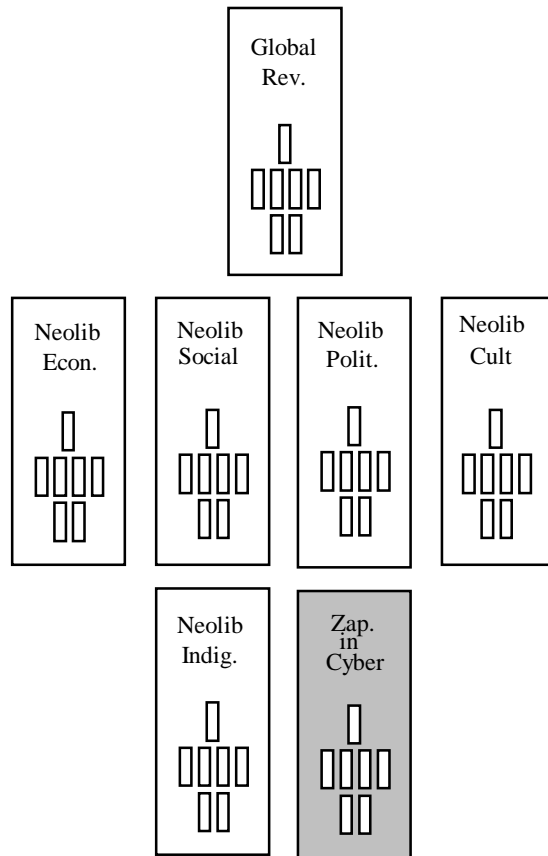

“En realidad lo que gobiernos deben temer es un experto revolucionario en comunicaciones tecnológicas.”  
El Sup

## La Comunicación y las Luchas Populares

Hablar es una característica humana. La innovación en los métodos de comunicación viene de la inventiva repetida del ser humano. Dentro del capitalismo, sin embargo, tal innovación ha sido víctima de la avaricia y la comodificación. El correo, el telégrafo, el teléfono, la radio, la televisión, el fax; todos se han hecho industrias dominadas por el comercio, y más desarrollo en la tecnología ha sido manipulado para la ganancia. Los grupos en lucha muchas veces han podido utilizar estos métodos de comunicación para sus propios asuntos, pero han tenido que operar bajo la sombra del control de las grandes empresas (e.g. la televisión pública está al margen de los canales principales y compañías de *cable*). Mientras que el comercio ha seguido el camino corriente de aumentar su monopolio en cada industria, el pueblo ha sido forzado a buscar nuevas avenidas de comunicación.

### Las Redes Electrónicas

La expansión rapidísima de las redes electrónicas como método de comunicación se puede ver, en parte, como una respuesta a esas fuerzas de comercio. Visto que el acceso a la emisión de radio y televisión ha sido limitado y los costos de larga distancia y fax demasiado prohibitivos para mantener la interacción, la red electrónica se ha creado hecha y derecha, y brinda una nueva manera dinámica de organizar entre grupos dispersos geográficamente en las comunidades populares y grupos de solidaridad.

Antes de la insurrección Zapatista, las redes electrónicas habían sido utilizadas en una manera extensa por grupos populares en oposición al TLC en Canadá, los Estados Unidos y México. Después del 1 de enero de 1994, nuevas redes en el ciberespacio así como unas pre-existentes facilitaron una movilización y coordinación de solidaridad que abrieron una entrada a un terreno político donde los Zapatistas pronto superaron al gobierno y a sus apologistas.

La comunicación electrónica de ninguna manera ha reemplazado otras formas esenciales de organizar, los encuentros cara a cara hasta los programas de radio, artículos de periódicos clandestinos, obras revolucionarias de arte y música, y alguno que otro programa de televisión. Pero la computadora sí ha hecho posible la diseminación de información y análisis más rápida de lo que fue posible antes en movimientos populares. La diseminación no sólo ha sido rápida, sino también la facilidad de archivar en sitios *gopher* y *web* ha creado depósitos de información mucho más accesibles de lo que hemos visto antes.

## El Zapatismo en el Ciberespacio

La computadora también ha facilitado una nueva forma de organizar que va al tanto con el espíritu de los Zapatistas en su manera de organizarse en Chiapas. Las redes electrónicas permiten la creación de un tejido de comunicación y cooperación democráticas que ondee rápidamente y con fluidez. En contraste con organizaciones tradicionales que tienden a tener estructuras rígidas, jerárquicas de arriba a abajo -- incluso organizaciones revolucionarias -- este tejido electrónico de organización es una red horizontal con una infinidad de enlaces. Los esfuerzos de IMPONER estructuras jerárquicas en el ciberespacio resultan difíciles porque los participantes pueden abandonar ese terreno con facilidad y crear de nuevo sus propios contactos, listas, conferencias, o grupos noticieros.

Inspirada por la lucha Zapatista y por los relatos de la democracia directa en las comunidades Zapatistas, la gente del mundo entero está utilizando la red no sólo para la solidaridad sino también para discutir el significado de estas nuevas entradas de organizar y de la democracia fuera de Chiapas. Todo esto significa no sólo que la Red ha llegado a ser un vehículo importante para la circulación rápida de lucha, sino que también circula nuevas ideas y entradas a la lucha. El papel enérgico de la Red en la preparación del Encuentro Continental y del Intercontinental demuestra con viveza la potencialidad de crear un movimiento internacional de luchas locales, complementarias contra el neoliberalismo, y de crear nuevos modos de vida.

### La Red y el Nuevo Movimiento Global

Si una debilidad de las luchas contemporáneas contra el neoliberalismo mundial es el aislamiento, la Red puede ser entonces un vehículo importante de enlaces. Las luchas que tienen acceso a la Red tienen contacto frecuente y eficaz con otros de tal manera que se sienten parte de un movimiento global. Pueden enterarse rápidamente de lo que sucede en otras partes y actuar en consecuencia. Las luchas que no tienen ese acceso pueden, por supuesto, utilizar métodos tradicionales y más lentos para lograr el mismo fin -- pero la eficacia de las redes electrónicas sugiere que su extensión a todas comunidades por todo el mundo sea una prioridad urgente. NOTE BENE: damos énfasis a la importancia del acceso colectivo a la Red en vez de lo individual porque obtenerlo es más fácil y porque cada persona no tendrá ni la necesidad ni el deseo de meterse en este aspecto de la organización y la lucha.

Para más información, visitan el *home page* de Acción Zapatista que contiene enlaces a otros sitios pro-Zapatistas e información acerca del activismo a través de la Red:  
<http://www.utexas.edu/students/nave>