

## El Neoliberalismo:

# La Revolución Global

Parte de una serie de apuntes interconectados preparados por Acción Zapatista de Austin ([www.utexas.edu/students/nave](http://www.utexas.edu/students/nave))

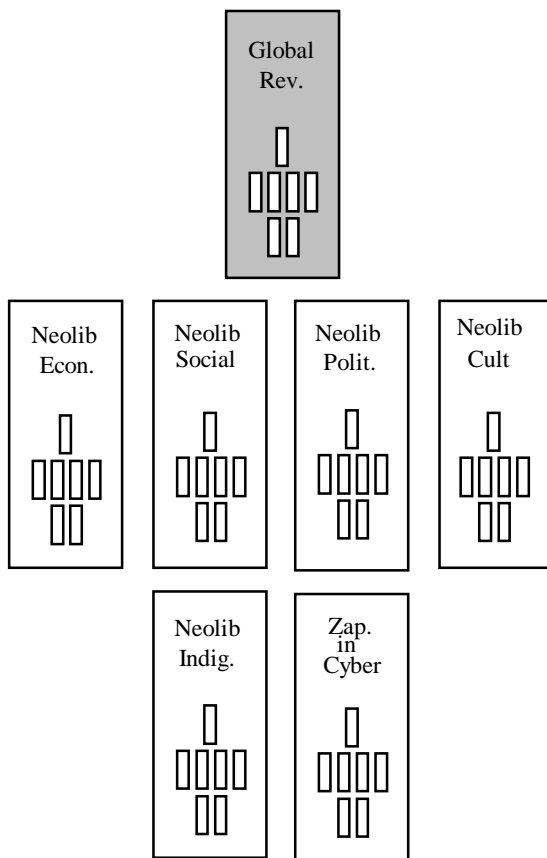

“El problema de la revolución pasa de ser un problema de LA organización, de EL método, y de EL caudillo, a convertirse en un problema que atane a todos los que ven esa revolución como necesaria y posible, y en cuya realización todos son importantes.”

Don Durito de la Lacandona, 11 de junio de 1995

## La Reforma Y La Revolución

El neoliberalismo es una forma de capitalismo. Cada vez que los movimientos populares han derrumbado formas previas de explotación capitalista, el sistema ha logrado metamorfosarse y sobrevivir. En los años treinta, los obreros estadounidenses y europeos lucharon contra la administración arbitraria de las empresas y el desempleo periódico y destructor. Exigieron el mando sobre sus trabajos, alzas regulares de sueldos, empleo para todos, compensación para el desempleo, vacaciones pagadas y voces colectivas en los asuntos sociales y políticos. Recibieron el Keynesianismo, los sindicatos que colaboran con las gerencias, los tratos de productividad que no hacían caso al aumento de la necesidad para tiempo libre, y en general, políticas gubernamentales estructuradas a favor de los negocios grandes pero disfrazadas en la retórica del “estado de bienestar social.” La revolución verdadera se había convertida en reforma. Los campesinos y trabajadores de México, Rúsia y China que pelearon guerras revolucionarias por pan, la tierra, la dignidad y la justicia se encontraron encadenados por un tipo de capitalismo estatal en el cual la revolución sobrevivió solamente como retórica y las reformas fueron estructuradas para lograr la más rápida acumulación de capital que fuera posible. Las luchas anticoloniales resultaron en el neocolonialismo --un cambio en la forma pero en lo substancial La implicación es clara: tenemos que cambiar todo en todas partes, o sea, lograr una verdadera revolución.

### Luchar En Contra Al Neoliberalismo

Un problema que tienen nuestras luchas ya existentes en contra al neoliberalismo es el aislamiento. Los intereses de negocios y las políticas que ha creado e impuesto el neoliberalismo han sido, desafortunadamente, más unidas y consistentes que nosotros. El neoliberalismo se ha diseñado, promovido e implementado por algunas de las instituciones más grandes y poderosas del mundo. Superar nuestra propia fragmentación no requiere que formemos instituciones concentradas de poder, sino que elaboremos una unidad distinta a una escala igual de grandeza.

La idea de organizar no significa crear UNA organización. Las organizaciones tienden a hacerse burocratizadas, rígidas y poco responsivas a las necesidades evolucionandas de organizar -- sólo hay que ver a los interminables esfuerzos de “reformular” a los sindicatos, etc. Mejor, empezemos un proceso de organización global que consista en establecer conexiones entre varias luchas organizadas localmente y movimientos más amplios con el objetivo de acelerar la circulación de luchas y la capacidad de tomar acciones juntas o complementarios.

En el pasado, los esfuerzos revolucionarios han buscado la “unidad” a través de la promulgación y adherencia a las”

### Comunicación Y La Circulación De Las Luchas

Las luchas en contra del capitalismo siempre han circulado. En el pasado, han seguido o hasta roto los circuitos del mismo capital. Las luchas en las diferentes áreas han sido mediadas y se han afectado entre sí por medio del comercio y la inversión. Los marineros e inmigrantes han llevado sus experiencias y prácticas de lucha de lugar en lugar, y a veces de regreso. Con el desarrollo de métodos más rápidos de transporte, esta circulación se ha acelerado. Los trenes y los automóviles han permitido que las noticias y los organizadores circulen más rápidamente. Los teléfonos, los medios de comunicación y la máquina de facsímil se han usado, cada uno en su turno, para acelerar la circulación de la cooperación y el conocimiento entre los que luchan. En los últimos años, las redes de computadoras han acelerado este proceso dramáticamente, y difusión ha hecho posible un nivel mayor de complementariedad y coordinación. La movilización del apoyo mundial por los Zapatistas ha mostrado claramente la utilidad de esta nueva tecnología.

### Definir Nuestros Deseos

Para ser global, una revolución no tiene que pasar en todos los lugares a la vez. Es suficiente que las luchas se intensifiquen, se coordinen, y se crezcan, acelerando una a otra y multiplicando para arrancar los tendones del comercio y el imperio tan rápidamente que éstos no puedan repararse. Para que pase esto, el pueblo tiene que entender no solamente los tipos de relaciones sociales, económicas y políticas que quieren abolir, sino también los que quieren elaborar y desarrollar. Aunque los momentos de fomento revolucionario son muy creativos, esta creatividad brota de las luchas ya existentes renovadas por la energía colectiva. Una de las cosas más excitantes hoy en día es la riqueza de las alternativas que se están elaborando. Nuevas clases de relaciones humanas, nuevas clases de familias, nuevas maneras de aprender, nuevas formas de amar y compartir. El problema de la revolución es el de liberar a estos procesos diversos de invención del cautiverio estultificado del comercio: comodificación, una medida unidimensional del valor, la maximización de ganancia sobre todo lo demás, y la subordinación de la vida al trabajo sin fin.