

# El Neoliberalismo:

## Aspectos Sociales

Parte de una serie de apuntes interconectados preparados por Acción Zapatista de Austin ([www.utexas.edu/students/nave](http://www.utexas.edu/students/nave))

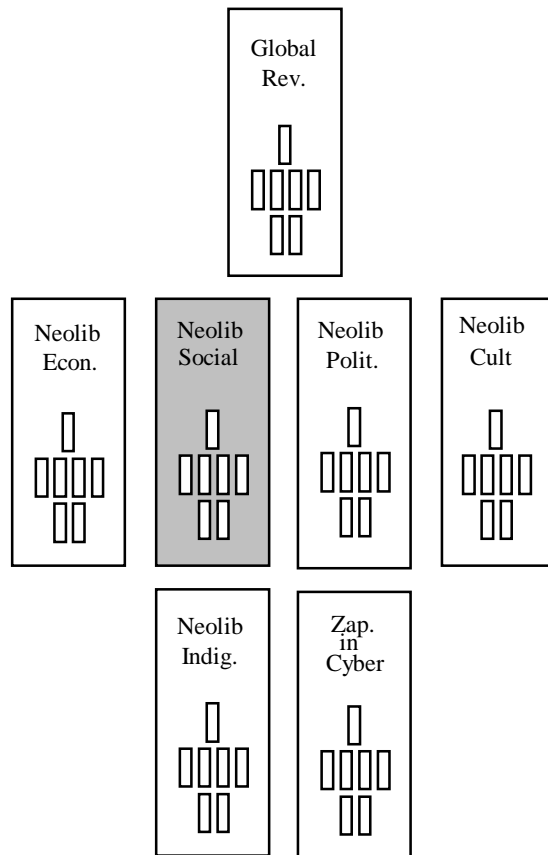

“Será, primordialmente, una revolución que resulte de la lucha en variados frentes sociales, con muchos métodos, bajo diferentes formas sociales, con grados diversos de compromiso y participación.”

El Sup, 20 de enero de 1994

### El Neoliberalismo: Aspectos Sociales

El neoliberalismo como ideología contiene significados, ideas, y valores basados en los principios sociales del liberalismo clásico: el mercado libre, el individualismo, la ocupación con un egoísmo estrecho, y el propósito de que éstos lograrán el bienestar social. El neoliberalismo también ofrece un repertorio de estrategias a través del cuales se puede dominar, subordinar, asimilar y excluir a la gente. El neoliberalismo es una respuesta a un ciclo anterior de lucha por parte de obreros, estudiantes, mujeres, minorías y campesinos que llevó el neoliberalismo a un punto de crisis; una respuesta que busca deshabilitar a todos estos grupos convirtiendo sus diferencias en antagonismos de salarios, raza, género y etnicidad.

Los programas políticos neoconservativos del neoliberalismo socava a la clase media reconduciendo su temor del descenso contra ellos quienes luchan más abajo en la jerarquía de salarios. La reducción en programas sociales y derechos legales tratan de deshabilitar a los movimientos comunitarios, dejándolos susceptibles a las demandas de las grandes empresas. Las luchas por igualdad son atacadas por la criminalización de programas de *Affirmative Action*. El triunfo de lograr una heterogeneidad cultural en el sistema escolar y universitario se enfrenta con la reducción en la diversidad de la facultad, en el plan de cursos y en la fundación de programas. La libertad reproductiva de la mujer, la liberación sexual y la independencia económica han sido atacados ferozmente por los ultra-cristianos de la derecha. La homofobia de éstos también da la oportunidad de reducir los derechos gay a través de la violencia privada y las leyes públicas. El nacionalismo xenofóbico ha sido utilizado para promover una histeria anti-inmigrante y un temor a la gente de color. Tal esfuerzos han producido comunidades y sitios de trabajo amurallados y vigilados.

### El Neoliberalismo y la Violencia

La violencia, manifiesta y estructural, está al centro de la creación de tales antagonismos. La violencia manifiesta o física ha sido promulgada legalmente por el terrorismo de ejecución pública, el encarcelamiento en masa, y la militarización de la frontera y muchas comunidades. Ha sido promulgada ilegalmente por linchamientos privados, la violación, golpes a manos de las fuerzas públicas y tiroteos e incendios a manos de grupos paramilitares. La violencia estructural, social como económica, se ha resaltado a través de símbolos, ideología y programas públicos para someter a unos y amenazar a otros con los horrores de la pobreza, el hambre, las enfermedades evitables, la mal educación, la servidumbre y la privación del derecho de ciudadanía.

A pesar de una retórica penetrante que exige un límite al gobierno, el Estado en realidad ha aumentado su papel intruso en la sociedad por la guerra contra las drogas, la vigilancia de poblaciones y la intervención, doméstica e internacional, de la policía y las fuerzas armadas. El ejército, el INS, el FBI y otras unidades militares y agencias policiales han empezado una guerra de baja intensidad en la frontera y en áreas urbanas, con operaciones como “Operation Hammer”, “Operation Rock Crusher”, y “Operation Hold the Line.” Prisiones y campamentos de trabajo en crecimiento rápido alojan a un número creciente de jóvenes de color, criminalizados por ser joven, por asociarse con comunidades alternativas, y por tratar de explotar mercados lucrativos e ilícitos.

### La Resistencia

La resistencia a toda esta violencia manifiesta y estructural ha sido a la vez individual y colectiva. Los esfuerzos más efectivos han sido basados en luchas anteriores donde la gente aprendió a trabajar en conjunto en redes informales autónomas, en comunidades y espacios sociales que aceptan la diferencia y la diversidad. No ha sido fácil para los neoliberales reducir los triunfos de los años 60 y 70. El pueblo ha resistido los ataques sobre los sueldos, los gastos sociales, y el tiempo libre a través de retrasos de trabajo, robos, sabotaje y motines. Otros han explotado mercados alternativos a través del comercio ilícito y de sistemas clandestinos de redistribución. Aún otros han elaborado nuevas críticas culturales por la música, el arte y el teatro.

### La Lucha contra Programas Sociales Neoliberales

La superación de programas sociales neoliberales depende de la transformación creativa de instituciones tradicionales en nuevas redes sociales que permitan a la gente tomar control de su propio aprendizaje, redistribuir sus recursos conforme a sus necesidades, y gozar de la diferencia sin antagonismo, mientras que busca la elaboración de sus propios deseos. Mucha gente se ha quebrado con la exaltación restrictiva de la familia nuclear tradicional, siguiendo alternativas de modos de vida, arreglos de vivienda, y relaciones sociales. Otros han disputado abiertamente los valores neoliberales de propiedad privada, la competición y el énfasis en el éxito individual que viene del trabajo sin fin y el consumo ostentoso. Llegando a ser parte de barrios y organizaciones y centros comunitarios, la gente promueve esfuerzos cooperativos en la producción y distribución de necesidades mientras que transforma sus relaciones personales en formas más autorizantes y mutuamente sustentadoras. Muchas de estas alternativas han incorporado una búsqueda para nuevas vías de entrada a interrelaciones entre seres humanos y el resto de la naturaleza. La abolición exitosa de programas sociales neoliberales sólo puede ser realizada superando los viejos métodos con los esfuerzos de construir un nuevo mundo y así proveer la fuerza necesaria para la destrucción de esos viejos programas.